

CLIM'UP SMART

CLIMATISEUR MURAL

LE CONFORT
EN TOUTES SAISONS



**LA PERFORMANCE AU SERVICE DU CONFORT
ET DE L'ENVIRONNEMENT**



**Fonctionnement silencieux
à partir de
20dB (A)**

.....

**Solution
respectueuse
de l'environnement
Fluide frigorigène R32**

.....

**Pour la climatisation
et le chauffage:
Bien-être en
toutes saisons**

LES PERFORMANCES ET LES ÉCONOMIES



- CLIM'UP SMART offrent des **performances saisonnières élevées** avec un SEER jusqu'à 6,55 pour la climatisation et un SCOP jusqu'à 4 pour le chauffage.
- La technologie Full DC Inverter permet d'adapter l'utilisation en fonction de vos besoins pour **une meilleure efficacité et une consommation maîtrisée**.
- Votre **confort est garanti en toutes saisons** avec la climatisation en été mais aussi le chauffage en hiver. Fonctionnement en mode chauffage avec une température extérieure jusqu'à -15°C.
- La gamme CLIM'UP SMART propose différents modèles d'une puissance de 2 à 7 kW pour **répondre à tous types de besoins**.



LE CONFORT ET LA SÉCURITÉ



- CLIM'UP SMART est l'un des climatiseurs **les plus silencieux du marché** avec une puissance sonore à partir de seulement 20 dB(A). Profitez notamment d'un mode nocturne permettant de réduire le niveau acoustique en fonctionnement de nuit.
- Profitez de plus de **5 fonctions adaptées à toutes les situations** avec un mode automatique de régulation de température, un mode de déshumidification et de ventilation de votre pièce ou encore un mode pour supprimer les courants d'air froids.
- CLIM'UP SMART possède également **un système d'auto nettoyage** de son unité intérieure pour améliorer son confort d'utilisation et éviter la prolifération de germes ou de bactéries dans votre habitat.

LE BIEN ÊTRE POUR TOUT TYPE DE LOGEMENT



- Pour s'adapter à tous types d'habitations, CLIM'UP SMART peut intégrer jusqu'à 5 modules intérieurs. Bénéficiez d'un confort optimal pour le chauffage et la climatisation dans n'importe quelle pièce de votre maison ou de votre appartement.
- Réglez et pilotez les 5 unités indépendamment. Configurez une ambiance propre à chacune de vos pièces selon vos préférences pour garantir le confort de chacun.



LA SOLUTION EN FAVEUR DE L'ENVIRONNEMENT



- Grâce à l'utilisation du **fluide frigorigère R32**, la gamme CLIM'UP SMART réduit son impact sur l'environnement de 68% par rapport au fluide R410A habituellement utilisé.
- A puissance équivalente, le fluide R32 est plus performant et nécessite une quantité de fluide frigorigère moins importante que le R410A.
- Plus respectueux de l'environnement, il est aussi plus facilement recyclable et n'a aucun impact sur la couche d'ozone.

UNE SOLUTION 100% ADAPTÉE

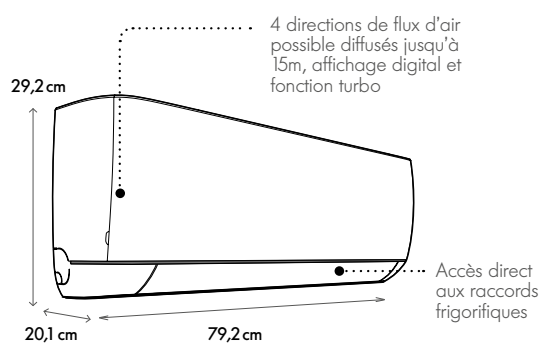

MODULE INTÉRIEUR CLIM'UP SMART

MODÈLES

Unité monosplit

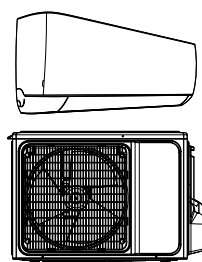

Unité multisplit

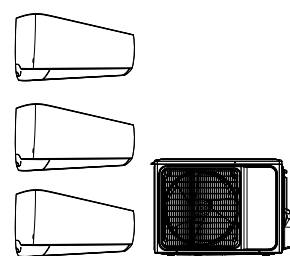

CLIM'UP SMART



LA CLIM'UP CONSOLE



CONFORT

- Confort en toutes saisons : chauffage en hiver et climatisation en été,
- Appareils silencieux : jusqu'à 30 dB(A),
- Balayage du flux d'air vertical et horizontal.

PERFORMANCE

- Jusqu'à 75% d'économie (en remplacement de vieux convecteurs),
- SEER jusqu'à 6,2 en monosplit et 7,1 en multisplit,
- SCOP jusqu'à 4,1 en monosplit et 4,4 en multisplit.

MISE EN ŒUVRE

- Installation au sol ou fixation au mur (possible en plafonnier), pratique en cas de mur mansardé,
- Remplace facilement un radiateur ou un convecteur existant,
- Facilité d'installation.

ESTHÉTIQUE

- S'intègre dans tous types d'environnements.





VOTRE PROJET DE CLIMATISATION PAR ÉTAPES

UNITÉ INTÉRIEURE

CLIM'UP SMART	UMS 20 H 29,2cm - L 79,2cm P 20,1cm - 8kg	UMS 25 H 29,2cm - L 79,2cm P 20,1cm - 8kg	UMS 35 H 29,2cm - L 79,2cm P 20,1cm - 8kg	UMS 50 H 31,6cm - L 94cm P 22,4cm - 12kg	UMS 70 H 33cm - L 113,2cm P 23,2cm - 15kg
					
CARACTÉRISTIQUES TECHNIQUES					Uniquement MONOSPLIT
Puissance en mode froid (kW) (min-max)	2,20 (1,00-2,90)	2,55 (1,00-3,30)	3,60 (1,20-3,80)	5,30 (1,90-5,50)	7,03 (2,90-7,30)
Puissance en mode chaud (kW) (min-max)	2,35 (1,10-3,00)	2,65 (1,10-3,30)	3,70 (1,00-3,80)	5,40 (1,40-5,60)	7,05 (2,10-8,00)
Débit d'air (m³/h)	UMS 20 600	UMS 25 600	UMS 35 600	UMS 50 900	UMS 70 1150
Pression acoustique (dB) min / max	UMS 20 20/42	UMS 25 20/42	UMS 35 20/42	UMS 50 20/46	UMS 70 20/47

UNITÉ EXTÉRIEURE

MONOSPLIT	MOSE 20 H 54,6cm - L 72,3cm P 29cm - 27kg	MOSE 25 H 54,6cm - L 72,3cm P 29cm - 27kg	MOSE 35 H 54,6cm - L 72,3cm P 29cm - 27kg	MOSE 50 H 54,5cm - L 80,6cm P 31,5cm - 35kg	MOSE 70 H 70cm - L 93cm P 35,3cm - 45kg
					
CARACTÉRISTIQUES TECHNIQUES					
SEER en mode froid	6,1	6,5	6,1	6,5	6,3
Puissance en froid (kW)	2,2	2,55	3,6	5,3	7,03
SCOP en mode chaud	4,1	4,2	4,2	4	4,3
Puissance en chaud (kW)	2,35	2,65	3,7	5,4	7,05
Équivalence CO ₂ en tonne du fluide frigorigène (R32)	0,36	0,39	0,46	0,86	0,97
Température extérieur minimum de fonctionnement en mode chauffage	-15°C	-15°C	-15°C	-15°C	-15°C
Niveau sonore (pression acoustique) (dB)	50	50	50	53	53

MULTISPLIT	MUSE 40-2 H 54,5cm - L 80cm P 31,5cm - 34kg	MUSE 50-2 H 54,5cm - L 80cm P 31,5cm - 36kg	MUSE 60-3 H 65,5cm - L 83,4cm P 32,8cm - 44kg	MUSE 80-3 H 65,5cm - L 83,4cm P 32,8cm - 46kg	MUSE 100-4 H 80,8cm - L 98,5cm P 39,5cm - 74kg	MUSE 120-5 H 80,8cm - L 98,5cm P 39,5cm - 75kg
						
CARACTÉRISTIQUES TECHNIQUES						
SEER en mode froid	6,2	7,1	6,5	6,3	6,1	6,1
Puissance en froid (kW)	4,1	5,3	6,2	7,9	10,5	12
SCOP en mode chaud	4,1	4,1	4,4	4,0	4,0	4,0
Puissance en chaud (kW)	4,8	5,6	6,6	8,2	11	13
Équivalence CO ₂ en tonne du fluide frigorigène (R32)	0,62	0,64	0,74	0,71	1,55	1,55
Température extérieur minimum de fonctionnement en mode chauffage	-15°C	-15°C	-15°C	-15°C	-15°C	-15°C
Niveau sonore (pression acoustique) (dB)	54	55	56	58	61	61
Nombre d'unités intérieures compatibles	2	2	3	3	4	5

UNE MARQUE FRANÇAISE D'EXIGENCE DEPUIS 1684

Pour De Dietrich, depuis plus de 3 siècles, réussir est une exigence fondée sur de vraies valeurs : qualité, fiabilité, durabilité. De Dietrich, par souci de l'environnement et de votre confort, maîtrise parfaitement les différentes énergies renouvelables grâce à des systèmes multi-énergies qui préservent la planète. Ainsi, les appareils de chauffage signés De Dietrich sont à la pointe de l'innovation et bénéficient d'une qualité optimale et d'une longévité rare grâce à l'implication de tous les collaborateurs depuis plus de 300 ans.

Votre installateur

De Dietrich 

BDR THERMEA FRANCE
S.A.S. au capital de 229 288 696 €
57 rue de la Gare - 67580 MERTZWILLER
RCS STRASBOURG 833 457 211
www.dedietrich-thermique.fr

De Dietrich 
SERVICE CONSOMMATEURS

0 825 120 520 Service 0,15 € / min
+ prix appel

